

## Cornière laiton à champs égaux

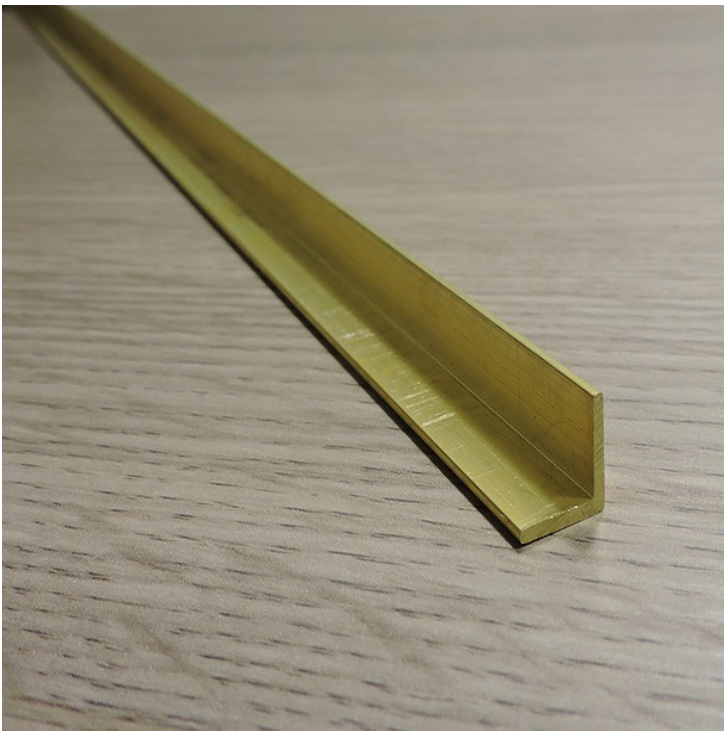

Prix du produit :

**26,40 € taxe inclu**

Codes produits :

Référence 2K10/LA/XX

EAN13 : -

CUP : -

**caractéristiques du produit :**

Composition: Laiton

Dimensions: 10 x 10 x

1 mm ou 20 x 20 x 2

mm

Fabrication: France

**Attributs du produit :**

Dimensions: 10 x 10 x

1 mm, 20 x 20 x 2 mm

Finition: Laiton poli,

Laiton brossé, Laiton

brut

### Description brève du produit :

Découvrez notre cornière en laiton écroui, un élément polyvalent qui allie fonctionnalité et esthétique dans un design élégant et robuste. Cette cornière est disponible en finition **brute, poli, ou brossé (sur les 2 faces extérieures)**, offrant ainsi une grande flexibilité pour répondre à vos besoins spécifiques.

Les cornières en laiton écroui sont conçues pour des champs égaux, ce qui les rend parfaites pour une variété d'applications. Que ce soit pour la finition de meubles, la décoration murale, l'encadrement de miroirs, ou même la protection de coins et de bords, ces cornières sont le choix idéal.

**Attention, tarif au mètre linéaire (2 cornières de 1.5m = quantité 3).**

*Merci de préciser la longueur souhaitée dans l'encart "commentaire" de votre panier.*

### Description du produit :

## Caractéristiques

- Cornière à champs égaux en laiton massif
- Finition brute non vernie, finition possible sur commande
- Fabrication française

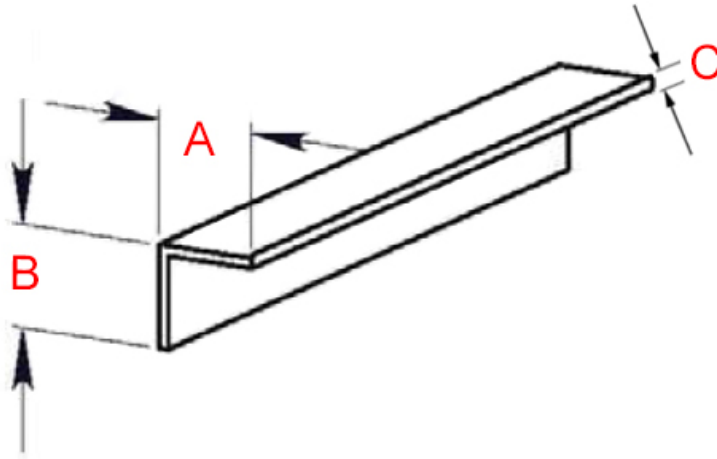

Référence	Hauteur (A)	Largeur (B)	Épaisseur (c)	Longueur tarif au ml, longueur max 4m
2K10/LA/10X10	10 mm	10 mm	1 mm	
2K10/LA/20X20	20 mm	20 mm	2 mm	tarif au ml, longueur max 4m

## Questions fréquemment posées

- 1. D'autres dimensions de champs sont-elles disponibles ?
- 2. Cette cornière existe-t-elle dans d'autres finitions ?
  - Ces cornières sont réalisables en laiton poli ou laiton brossé et commandables directement sur le site. Nous pouvons également réaliser une version vieillie sur commande. N'hésitez pas à nous contacter pour en savoir plus.
- 3. Comment fixer les cornières ?

- Pour fixez vos cornières, vous pouvez soit les visser avec de la vis à bois ou bien le coller avec [la colle sika-591i](#).

### à savoir

De par sa nature, le laiton évolue dans le temps. Ces cornières étant en laiton non verni, leur teinte est vouée à changer. En effet, elles réagiront à l'air et à l'humidité ; se patineront avec le temps en créant des variations de teintes. Si vous souhaitez figer la finition, il faudra prévoir un verni.

### Galerie de produits :

