

Lampe à poser en laiton poli



Prix du produit :

249,70 € taxe inclu

Codes produits :

Référence MLTL/LA/029

EAN13 : -

CUP : -

caractéristiques du produit :

Composition: Laiton

Hauteur: 450 mm

Largeur: 235 mm

Douille: E27

Puissance max: 40W

Indice de protection: IP
20

Fabrication: Irlande

Voltage: 220/240V

Attributs du produit :

Description brève du produit :

La lampe de table à poser en laiton poli verni avec globe orientable est un luminaire tendance et design qui saura apporter une touche de moderne à n'importe quelle pièce. Cette lampe de bureau moderne au design filaire est équipée d'un globe, forme tulipe, orientable.

Fabriqué à la main avec soin, ce luminaire présente des variations dans le métal qui ajoutent à son caractère unique et à son authenticité.

Avec un câble d'une longueur de 1,5 mètres, cette lampe de table à poser offre une grande flexibilité d'utilisation, que ce soit sur un bureau, une table de chevet ou une étagère.

(Ampoule non fournie)

Autres finitions sur commande.

Description du produit :

Caractéristiques

- Lampe de table en laiton massif
- Forme moderne, design et minimaliste
- Finition polie brillante vernie
- Fabrication artisanale irlandaise

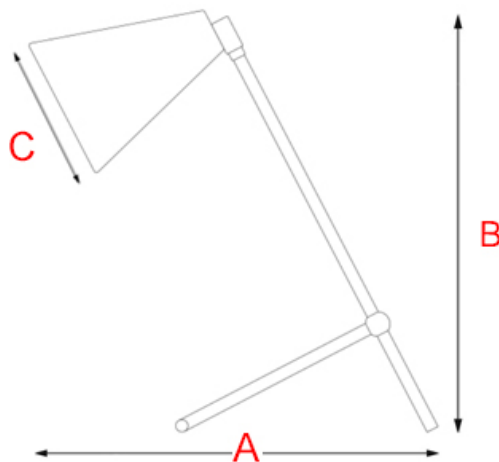

Référence
MLTL/LA/029

Saillie (A)
.. mm

Hauteur (B)
450 mm

Diamètre abat-jour (c)
235 mm

Questions fréquemment posées

- 1. Quelle est la longueur du câble d'interrupteur ?
 - Le câble de branchement sur secteur, avec interrupteur, est d'une longueur de 125 cm.
- 2. Cette lampe de table existe-t-elle dans d'autres finitions ?

- Cette lampe de table existe également sur commande en laiton vieilli, argent vieilli et laiton brossé dans un délai de 4 à 6 semaines en moyenne.
- 3. Quelle ampoule dois-je acheter ?
 - Cette lampe à poser est compatible avec des ampoules à visser E27 et pour une puissance maximale de 40W.

à savoir

Cette lampe est fabriquée à la main avec un soin particulier, ce qui signifie qu'il peut y avoir des variations dans le laiton. Cela ajoute un caractère unique et authentique à cette pièce.

Le laiton massif est résistant à toutes les conditions climatiques sans altérer la matière et la qualité. Mais de par sa nature, le laiton évoluera dans le temps s'il n'est pas verni.

Cette lampe de table étant polie puis vernie pour figer sa finition, elle ne nécessite pas d'entretien régulier pour le raviver. Attention, elle peut en revanche être plus sensible aux rayures.

Galerie de produits :

