

Hublot puits de lumière cadre bronze



Prix du produit :

339,77 € taxe inclu

Codes produits :

Référence 2417/BR/XX

EAN13 : -

CUP : -

**caractéristiques du
produit :**

Composition: Bronze

Diamètre: 260 mm

Profondeur: 45 mm

Profondeur: 50 mm

Fabrication: Angleterre

Attributs du produit :

Diamètre: 206 mm, 260
mm

Description brève du produit :

Apportez la magie de la lumière naturelle là où elle est nécessaire avec notre Hublot type puits de lumière.

Conçu avec une attention méticuleuse aux détails, ce magnifique élément architectural ajoute non seulement une touche de lumière naturelle à des espaces sombres, mais il constitue également une œuvre d'art en soi.

Description du produit :

Caractéristiques

- Puis de lumière en bronze massif
- Forme circulaire plate avec pointe
- Finition polie miroir non vernie
- Fabrication artisanale anglaise
- Visserie en bronze non incluse

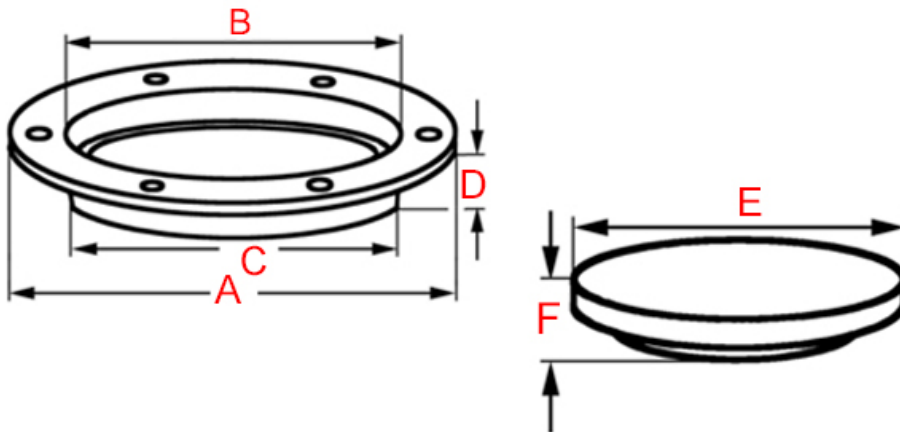

Référence	Dimensions cadre (AxBxC)	Épaisseur (D)	Diamètre verre (E)	Épaisseur verre (F)
2417/BR/152	208 x 158 x 163	18 mm	152 mm	48 mm
2417/BR/200	258 x 207 x 217	18 mm	203 mm	53 mm

Questions fréquemment posées

- 1. comment fixer le puits de lumière ?
 - Percer la réserve nécessaire pour l'encastrement du verre et du cadre (côte (C) pour le verre et côte (A) pour le cadre), puis vissez le cadre.
- 2. Ce puits de lumière existe-t-il dans d'autres finitions ?
 - Le cadre de ce puits de lumière existe également en laiton chromé.
- 3. Est-il réalisable sur-mesure ?
 - Ce puits de lumière n'est pas réalisable sur-mesure.

à savoir

Ce puits de lumière est fabriqué à la main avec un soin particulier, ce qui signifie qu'il peut y avoir des variations dans le bronze. Cela ajoute un caractère unique et authentique à cette pièce.

Le bronze massif est résistant à toutes les conditions climatiques sans altérer la matière et la qualité. Mais de par sa nature, le laiton évoluera dans le temps. Ce puits de lumière étant en laiton poli non verni, sa teinte est vouée à changer.

En effet, il réagira à l'air et à l'humidité ; se patinera avec le temps en créant des variations de teintes. Un bon coup d'huile de coude permettra de retrouver tout son éclat d'origine. Pour cela, découvrez tous nos [produits d'entretien](#).

Galerie de produits :