

# Bande molle de protection 1/2 ovale en laiton

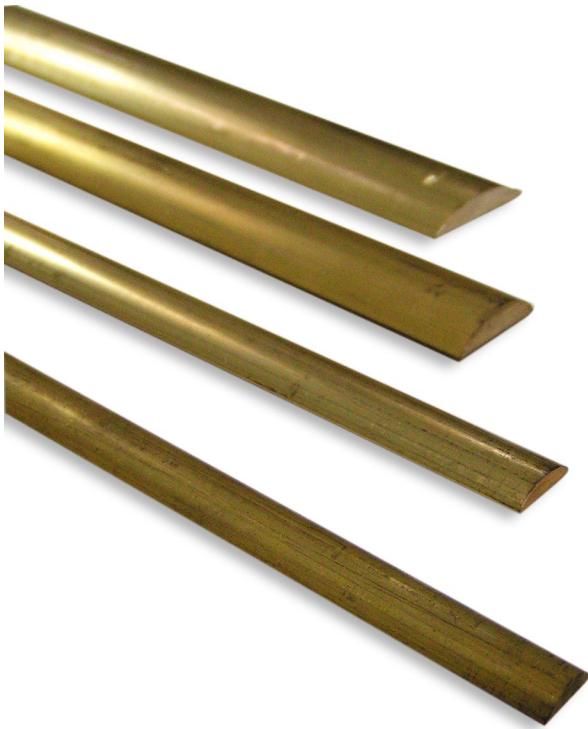

Prix du produit :

**81,72 € taxe inclu**

Codes produits :

Référence 5081/LA/XX

EAN13 : -

CUP : -

**caractéristiques du produit :**

Composition: Laiton  
Dimensions: | 10 x 3 mm | 12 x 4 mm | 20 x 5 mm | 25 x 6 mm |  
Longueur: 3 m  
Fabrication: France

**Attributs du produit :**

Taille: 10 x 3 mm, 12 x 4 mm, 20 x 5 mm, 25 x 6 mm

## Description brève du produit :

Bande molle en laiton brut de forme demi ovale non percée, pour la protection de bordures en bois.

Longueur de 3 ML.

Elles seront livrées roulées afin de réduire les frais de port, sauf sur demande.

## Description du produit :

### Caractéristiques

- Bande molle en laiton massif
- Finition brute mate non vernie
- Fabrication française

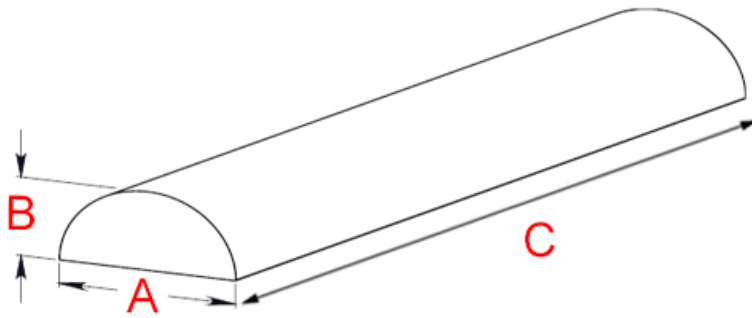

Référence	Largeur (A)	Hauteur (B)	Longueur (c)
5081/LA/03/10	10 mm	3 mm	3 ml
5081/LA/04/12	12 mm	4 mm	3 ml
5081/LA/05/20	20 mm	5 mm	3 ml
5081/LA/06/25	25 mm	6 mm	3 ml

### Questions fréquemment posées

- 1. Comment fixer les bandes molles ?
  - Vous pouvez fixer vos bandes molles, soit en les vissant avec de la vis à bois, soit les collant avec de [la colle sika 591i](#) spéciale métaux.
- 2. Ces bandes molles existent-elles dans d'autres finitions ?
  - Cette bande molle est livrée brute mat mais sur commande nous pouvons les polir, les brosser ou les vieillir.
- 3. Peut-on faire des demandes de découpe sur-mesure ?
  - Les bandes molles sont vendues à la longueur complète mais nous pouvons les recouper à vos dimensions sur demande.

## à savoir

Ces bandes molles étant en laiton brut cela signifie qu'il peut y avoir des variations dans le laiton. Cela ajoute un caractère unique et authentique à cette pièce.

De par sa nature, le laiton évoluera dans le temps. Ces bandes molles étant en laiton poli non verni, leur teinte est vouée à changer. En effet, elles réagiront à l'air et à l'humidité ; se patineront avec le temps en créant des variations de teintes. Un bon coup d'huile de coude permettra de retrouver tout son éclat d'origine.

**Galerie de produits :**